



Installation instructions for part 88-00-8000

Toyota ISO Pocket 1981-2004 88-00-8000

KIT FEATURES

- Pocket provision for ISO DIN radio installations
- Holds (3) CD jewel cases

KIT COMPONENTS

- A) Pocket

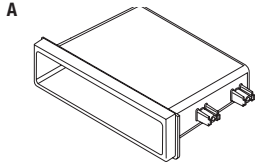

WIRING & ANTENNA CONNECTIONS (sold separately)

Wiring Harness: • Please visit metraonline.com for options

Antenna Adapter: • Not required

TOOLS REQUIRED

- Panel removal tool • Phillips screwdriver • 10mm socket wrench

APPLICATIONS

See application list inside cover

Table of Contents

Dash Disassembly 2-11

TOYOTA

4-Runner 1984-1988	2
4-Runner 1989-1995	2
4-Runner 1996-2002	3
Camry 1983-1986	3
Camry 1987-1991	3
Celica 1982-1985	4
Celica 1986-1989	4
Celica 1990-1993	4
Corolla (coupe/ hatchback)	
1982-1983	5
Corolla 1984-1987	5
Corolla (coupe/ hatchback)	
1988-1992	5
Corolla (sedan/wagon- lower dash)	
1988-1992	6
Corolla (sedan/wagon- upper dash)	
1988-1992	6

TOYOTA (Continued)

Corolla (lower dash)	
1993-1997	6
Corolla (upper dash)	
1993-1997	7
Land Cruiser	
1988-1992	7
MR2 1985-1990	7
MR2 1991-1995	8
Paseo 1992-1995	8
Paseo 1996-1997	8
Pickup 1984-1988	9
Pickup 1989-1995	9
Supra 1983-1986	9
Supra 1986.5-1992	10
T-100 1993-1998	10
Tacoma 1995-2004	10
Tercel 1987-1990	11
Tercel 1991-1994	11
Tercel 1995-1998	11
Kit Assembly	12

REV. 2/1/2016 INST88-00-8000

Applications

TOYOTA		TOYOTA (Continued)	
4-Runner	1984-2002	MR2	1985-1995
Avalon*	1995-1999	Paseo	1992-1997
Camry	1983-1991	Pickup	1984-1995
Camry*	1992-2001	Previa*	1991-1997
Camry Solara*	1999-2003	Rav-4*	1996-2000
Celica	1982-1993	Sequoia*	2001-2002
Celica*	1994-1999	Sienna*	1996-2003
Corolla (coupe/ hatchback)	1982-1983	Supra	1983-1992
Corolla	1984-1997	Supra*	1994-1998
Cressida*	1981-1992	T-100	1993-1998
Land Cruiser		Tacoma	1995-2004
(without nav)*	2000-2002	Tercel*	1983-1986
Land Cruiser*	1993-1999	Tercel	1987-1998
Land Cruiser	1988-1992	Tundra*	2000-2002
		Van*	1984-1990

*** No dash disassembly available**

CAUTION! All accessories, switches, climate controls panels, and especially air bag indicator lights must be connected before cycling the ignition. Also, do not remove the factory radio with the key in the on position, or the vehicle running.

Dash Disassembly

4-Runner 1984-1988

1. Remove the ashtray and (3) screws from the ashtray bracket. Remove (1) screw from each side of the dash console and unsnap the trim bezel. (Figure A)

Continue to kit assembly

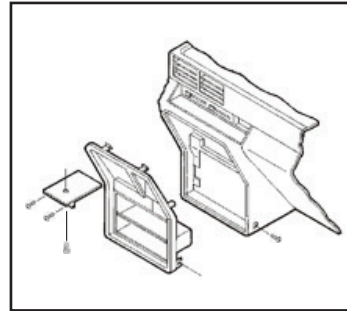

(Figure A)

4-Runner 1989-1995

1. Remove the driver's side speaker panel by removing (3) screws and (1) 10mm bolt. Remove (1) screw from the left side of the housing and unsnap the ignition cover. Remove the glove compartment assembly by removing (1) 10mm bolt from the bottom of the speaker panel and (3) screws from the right side of the housing. Remove the remaining (3) screws securing the radio trim bezel. (Figure A)

Continue to kit assembly

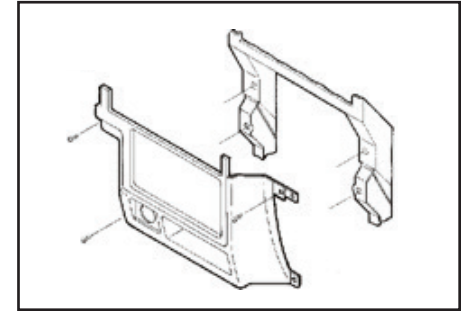

(Figure A)

Dash Disassembly

4-Runner 1996-2002

1. Open the center armrest door. Unsnap the parking brake trim panel to access the gear shifter trim panel. Unsnap the gear shifter trim panel and remove. Remove the climate control knobs. Remove the climate control trim plate and (2) Phillips screws exposed. Unclip the radio trim bezel and remove. Remove (4) Phillips screws securing the factory radio and disconnect the wiring. (Figure A)

Continue to kit assembly

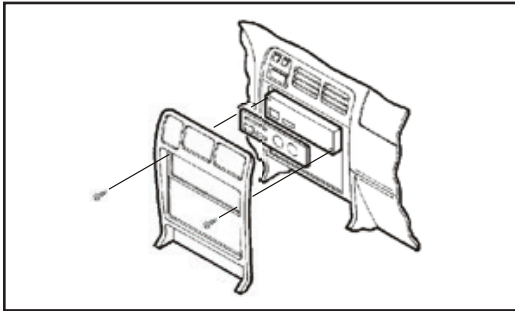

(Figure A)

Camry 1983-1986

1. Remove (3) Phillips screws above the climate controls. Remove (2) Phillips screws from the left side of the dash trim bezel and remove the bezel. Remove the screws securing the factory radio and disconnect the wiring. (Figure A)

Continue to kit assembly

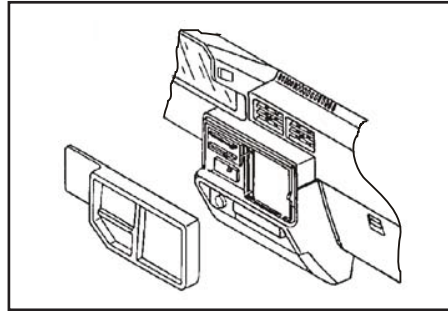

(Figure A)

Camry 1987-1991

1. Remove (2) screws above the climate controls and gently unsnap the dash trim bezel. Remove (4) screws securing the factory radio and disconnect the wiring. (Figure A)

Continue to kit assembly

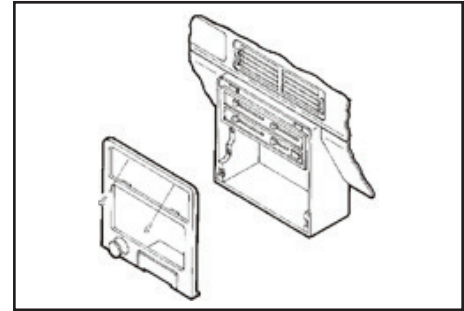

(Figure A)

Dash Disassembly

Celica 1982-1985

1. Remove the ashtray and the climate control knobs. Remove (3) flat-head screws from the climate control panel and remove the panel. Remove (2) Phillips screws from the top edge of the radio trim bezel. Remove (4) Phillips screws from the base of the radio trim bezel and remove the bezel. Remove (4) Phillips screws from the factory radio and disconnect the wiring. (Figure A)

Continue to kit assembly

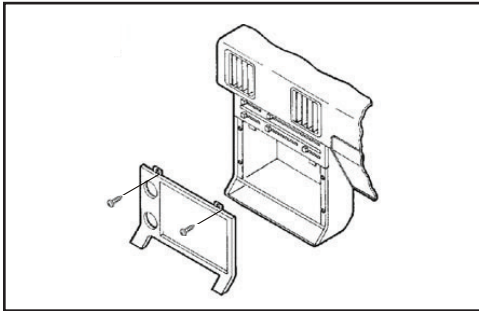

(Figure A)

Celica 1986-1989

1. Remove (2) screws from the lower steering column panel and remove the panel. Remove (2) screws exposed on the dash trim bezel. Open the glove box and remove (2) screws exposed. Remove (2) screws from the ashtray cavity and (2) screws from the bracket. Remove (2) screws from each side of the dash trim bezel and unclip the bezel. Remove the screws securing the factory radio and disconnect the wiring. (Figure A)

Continue to kit assembly

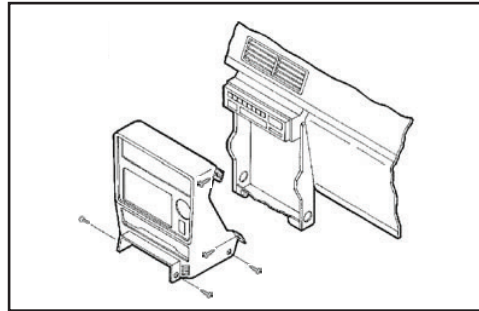

(Figure A)

Celica 1990-1993

1. Carefully pry up on the gear shifter trim panel and remove. Remove (2) screws exposed on the bottom edge of the radio trim panel. Unsnap the panel and disconnect the ashtray and cigarette lighter wiring. (Figure A)

Continue to kit assembly

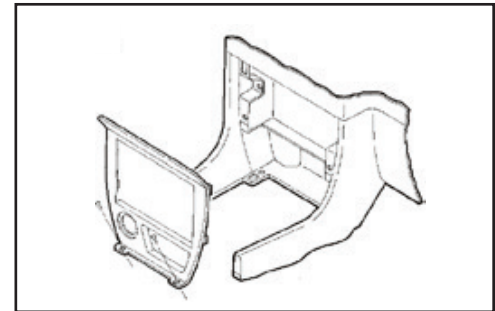

(Figure A)

Dash Disassembly

Corolla (coupe/hatchback) 1982-1983

1. Remove (2) screws from each side of the dash trim bezel and remove the bezel. Remove (4) screws securing the upper radio dummy cover to the bezel and remove. (Figure A)

Continue to kit assembly

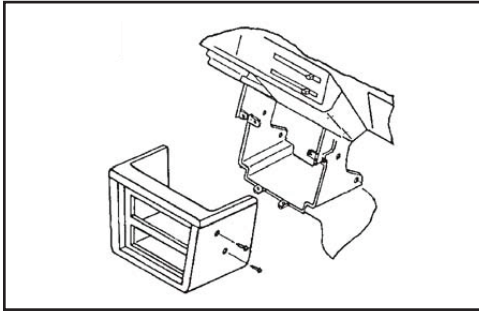

(Figure A)

Corolla 1984-1987

1. Remove (2) Phillips screws from each side of the console trim bezel. Remove (4) screws securing the factory radio and disconnect the wiring. (Figure A)

Continue to kit assembly

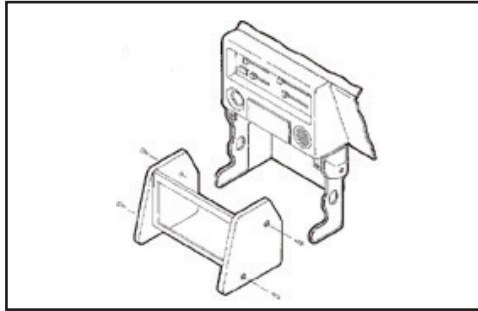

(Figure A)

Corolla (coupe/hatchback) 1988-1992

1. Remove (2) Phillips screws from each side of the console trim bezel. Remove (4) screws securing the factory radio and disconnect the wiring. (Figure A)

Continue to kit assembly

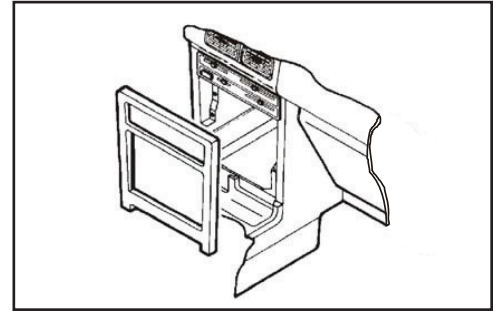

(Figure A)

Dash Disassembly

Corolla (sedan/wagon-lower dash) 1988-1992

1. Remove (1) screw located to the right of the ignition switch. Remove (1) screw located above the driver's side speaker. Carefully unsnap the dash trim bezel (some force may be required). (Figure A)

Continue to kit assembly

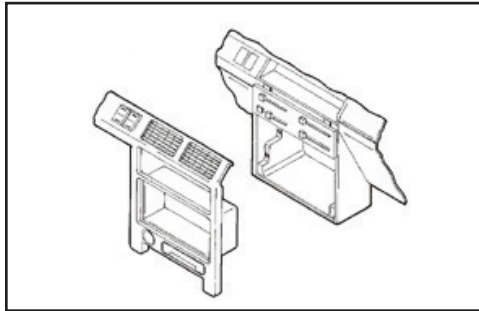

(Figure A)

Corolla (sedan/wagon-upper dash) 1988-1992

1. Remove (4) screws from the top edge of the instrument trim bezel and (2) screws below the radio opening. Remove (1) screw from the lower-left tab of the bezel (to the right of the a/c vent) and unsnap the bezel. (Figure A)

Continue to kit assembly

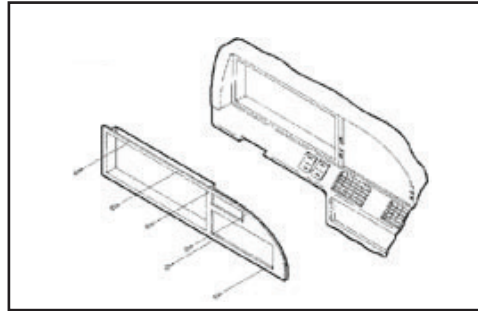

(Figure A)

Corolla (lower dash) 1993-1997

1. Remove the climate control knobs, unsnap the upper trim bezel and disconnect the hazard and clock leads. Remove (2) screws from the lower trim bezel and remove. (Figure A)

Continue to kit assembly

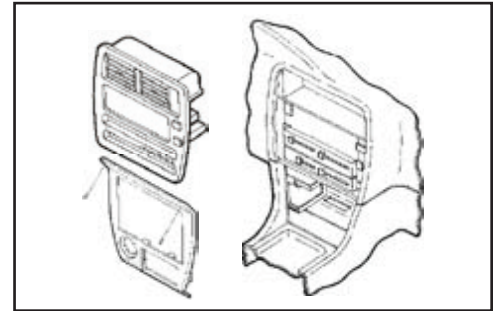

(Figure A)

Dash Disassembly

Corolla (upper dash) 1993-1997

1. Remove the climate control knobs and unsnap the dash trim bezel. Disconnect the clock and hazard leads. (Figure A)

Continue to kit assembly

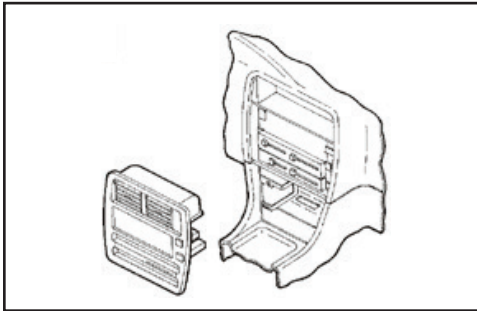

(Figure A)

Land Cruiser 1988-1992

1. Remove (3) screws from the lower edge of the climate control panel. Remove (8) screws from the perimeter of the dash trim bezel. Pull out on the lower edge of the bezel and remove. Remove the screws securing the factory radio and disconnect the wiring. (Figure A)

Continue to kit assembly

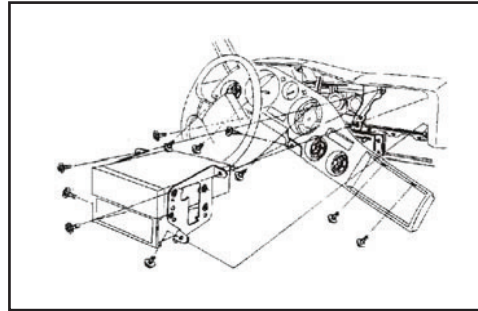

(Figure A)

MR2 1985-1990

1. Remove (2) screws from the top of the dash trim bezel and remove the bezel. Remove (4) screws from the factory radio (or coin tray dummy panel) and disconnect the wiring. (Figure A)

Continue to kit assembly

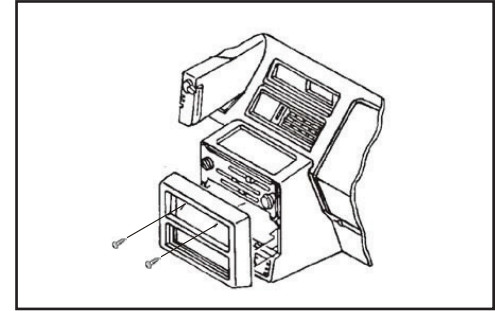

(Figure A)

Dash Disassembly

MR2 1991-1995

1. Remove the ashtray and (2) screws from the ashtray cavity. Unsnap and remove the shifter console bezel. Remove (1) screw below the ignition switch and remove the dash trim bezel. (Figure A)

Continue to kit assembly

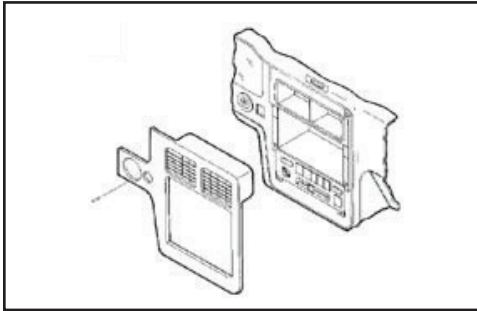

(Figure A)

Paseo 1992-1995

1. Pry up on the radio trim bezel and remove. Remove (4) Phillips screws securing the factory radio and disconnect the wiring. Remove the screws securing the factory cupholder to the assembly and remove. Remove the screws securing the factory ashtray/cigarette lighter to the assembly and remove. (Figure A)

Continue to kit assembly

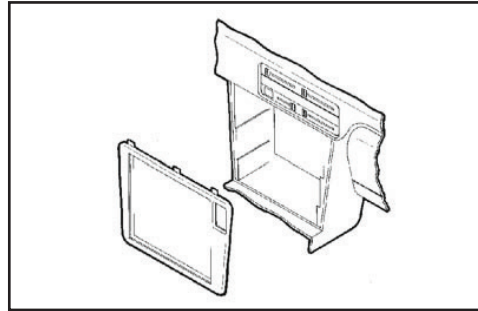

(Figure A)

Paseo 1996-1997

1. Unclip the bottom of the radio trim bezel. Unhook the top of the radio trim bezel and remove the bezel. Remove (4) 8mm Phillips screws securing the factory radio and disconnect the wiring. (Figure A)

Continue to kit assembly

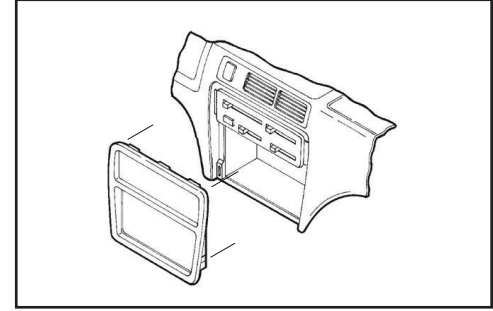

(Figure A)

Dash Disassembly

Pickup 1984-1988

1. Remove the ashtray and (3) screws from the ashtray bracket. Remove (1) screw from each side of the dash console and unsnap the trim bezel. (Figure A)

Continue to kit assembly

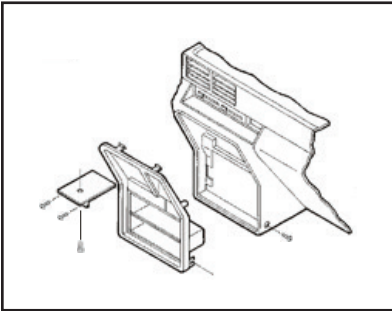

(Figure A)

Pickup 1989-1995

1. Remove the driver's side speaker panel by removing (3) screws and (1) 10mm bolt.
2. Remove (1) screw from the left side of the housing and unsnap the ignition cover.
3. Remove the glove compartment assembly by removing (1) 10mm bolt from the bottom of the speaker panel and (3) screws from the right side of the housing.
4. Remove the remaining (3) screws securing the radio trim bezel. (Figure A)

Continue to kit assembly

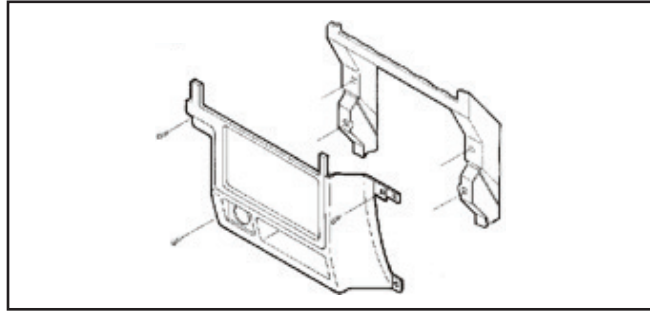

(Figure A)

Supra 1983-1986

1. Remove the ashtray and the climate control knobs. Remove (3) flat-head screws from the climate control panel and remove the panel. Remove (2) Phillips screws from the top edge of the radio trim bezel. Remove (4) Phillips screws from the base of the radio trim bezel and remove the bezel. Remove (4) Phillips screws from the factory radio and disconnect the wiring. (Figure A)

Continue to kit assembly

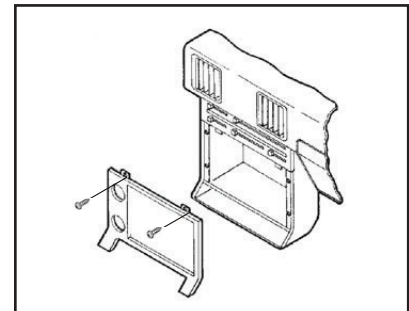

(Figure A)

Dash Disassembly

Supra 1986.5-1992

1. Remove the ashtray and (2) screws from the ashtray cavity.
2. Remove (1) screw located to the right of the steering column and (1) screw located to the left of the gear shifter. (Figure A)

Continue to kit assembly

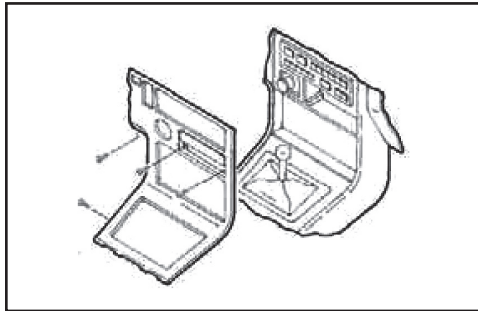

(Figure A)

T-100 1993-1998

1. Pull the cupholder out and unsnap the trim bezel from the dash. (Figure A)
2. Remove (4) screws securing the factory radio and disconnect the wiring.

Continue to kit assembly

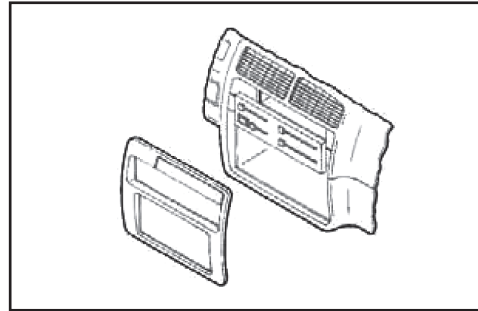

(Figure A)

Tacoma 1995-2004

1. Remove the climate control knobs.
2. Unsnap the climate control trim panel and remove (2) screws exposed. (Figure A)
3. Gently unclip the dash trim bezel, lift up on the panel and remove.

Continue to kit assembly

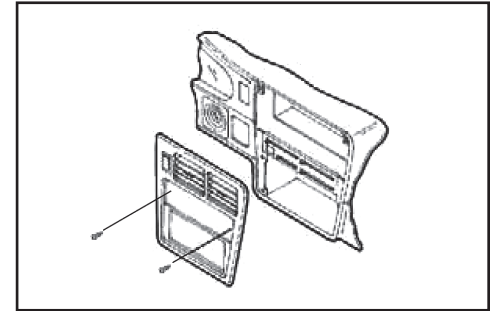

(Figure A)

Dash Disassembly

Tercel 1987-1990

1. Remove (1) Phillips screw located above the ignition switch. Remove the climate control knobs. Unclip the dash trim bezel and remove. Remove (4) Phillips screws securing the factory radio assembly and disconnect the wiring. Remove (2) screws securing the factory cupholder to the assembly and remove. Remove (4) screws securing the ashtray/cigarette lighter to the assembly and remove. (Figure A)

Continue to kit assembly

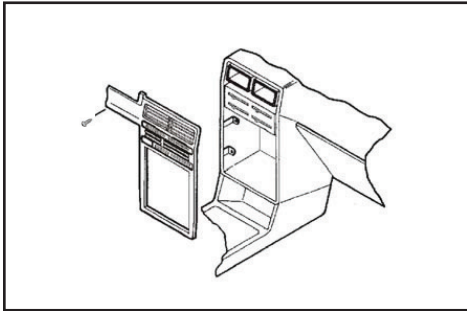

(Figure A)

Tercel 1991-1994

1. Pry up on the radio trim bezel and remove. Remove (4) Phillips screws securing the factory radio and disconnect the wiring. Remove the screws securing the factory cupholder to the assembly and remove. Remove the screws securing the factory ashtray/cigarette lighter to the assembly and remove. (Figure A)

Continue to kit assembly

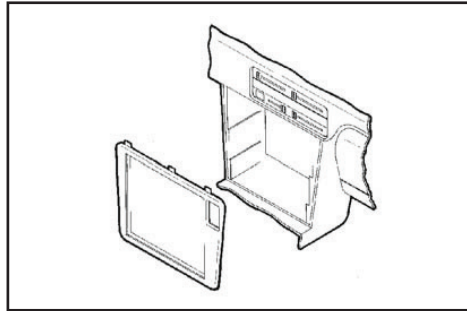

(Figure A)

Tercel 1995-1998

1. Unclip the bottom of the radio trim bezel. Unhook the top of the radio trim bezel and remove the bezel. Remove (4) 8mm Phillips screws securing the factory radio and disconnect the wiring. (Figure A)

Continue to kit assembly

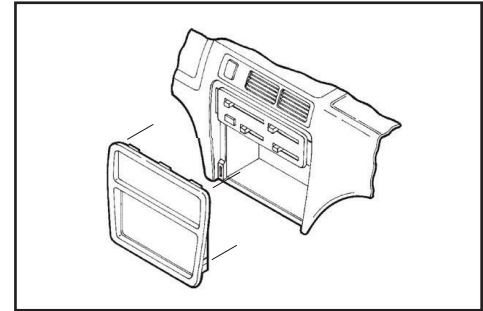

(Figure A)



Installation instructions for part 88-00-8000



Kit Assembly

1. Remove the mounting brackets from the factory radio assembly.
2. Align the holes in the factory mounting brackets with the holes in the pocket, and then secure with the (4) screws removed in dash disassembly. (Figure A)
3. Remove the metal DIN sleeve and trim ring from the aftermarket radio.
4. Slide the radio in the bracket/pocket assembly using the (4) screws supplied with the radio.
5. Locate the factory wiring harness and antenna connector in the dash, and complete all necessary connections to the radio. Metra recommends using the proper mating adapter from Metra and/or AXXESS. Re-connect the negative battery terminal and test the radio for proper operation.
6. Reassemble the dash in reverse order of disassembly

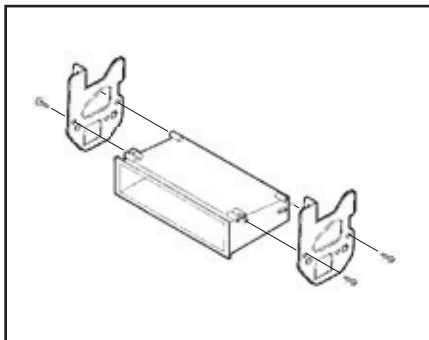

(Figure A)

IMPORTANT

If you are having difficulties with the installation of this product, please call our Tech Support line at **1-800-253-TECH**. Before doing so, look over the instructions a second time, and make sure the installation was performed exactly as the instructions are stated. Please have the vehicle apart and ready to perform troubleshooting steps before calling.



KNOWLEDGE IS POWER

Enhance your installation and fabrication skills by enrolling in the most recognized and respected mobile electronics school in our industry. Log onto www.installerinstitute.com or call 800-354-6782 for more information and take steps toward a better tomorrow.



Metra recommends MECP certified technicians



Instrucciones de instalación para la pieza 88-00-8000

Toyota Bolsillo ISO 1981-2004 88-00-8000

CARACTERÍSTICAS DEL KIT

- Provisión de bolsillo para instalaciones de radio ISO DIN
- Espacio para (3) estuches plásticos de CD

COMPONENTES DEL KIT

- A) Bolsillo

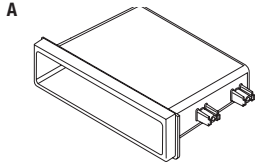

CABLEADO Y CONEXIONES DE ANTENA (se venden por separado)

Arnés de cableado: • Visite metraonline.com para opciones

Adaptador de antena: • No se requiere

HERRAMIENTAS REQUERIDAS

- Herramienta para quitar paneles • Destornillador Phillips • llave de tubo 10mm

APLICACIONES

Ver interior de la portada

Indice

Desmontaje del tablero

2-11

TOYOTA

4-Runner 1984-1988	2
4-Runner 1989-1995	2
4-Runner 1996-2002	3
Camry 1983-1986	3
Camry 1987-1991	3
Celica 1982-1985	4
Celica 1986-1989	4
Celica 1990-1993	4
Corolla (cupé/cinco puertas)	
1982-1983	5
Corolla 1984-1987	5
Corolla (cupé/cinco puertas)	
1988-1992	5
Corolla (sedán/vagoneta-tablero inferior)	
1988-1992	6
Corolla (sedán/vagoneta-tablero superior)	
1988-1992	6

TOYOTA (Continúa)

Corolla (tablero inferior)	
1993-1997	6
Corolla (tablero superior)	
1993-1997	7
Land Cruiser	
1988-1992	7
MR2 1985-1990	7
MR2 1991-1995	8
Paseo 1992-1995	8
Paseo 1996-1997	8
Pickup 1984-1988	9
Pickup 1989-1995	9
Supra 1983-1986	9
Supra 1986.5-1992	10
T-100 1993-1998	10
Tacoma 1995-2004	10
Tercel 1987-1990	11
Tercel 1991-1994	11
Tercel 1995-1998	11
Ensamble del kit	12

REV. 2/1/2016 INST88-00-8000

Aplicaciones

TOYOTA		TOYOTA (Continúa)	
4-Runner	1984-2002	MR2	1985-1995
Avalon*	1995-1999	Paseo	1992-1997
Camry	1983-1991	Pickup	1984-1995
Camry*	1992-2001	Previa*	1991-1997
Camry Solara*	1999-2003	Rav-4*	1996-2000
Celica	1982-1993	Sequoia*	2001-2002
Celica*	1994-1999	Sienna*	1996-2003
Corolla (cupé/cinco puertas)	1982-1983	Supra	1983-1992
Corolla	1984-1997	Supra*	1994-1998
Cressida*	1981-1992	T-100	1993-1998
Land Cruiser (sin nav)*	2000-2002	Tacoma	1995-2004
Land Cruiser*	1993-1999	Tercel*	1983-1986
Land Cruiser	1988-1992	Tercel	1987-1998
		Tundra*	2000-2002
		Van*	1984-1990

* No desmontar el tablero disponibles

¡PRECAUCIÓN! Todos los accesorios, interruptores, paneles de controles de clima y especialmente las luces del indicador de las bolsas de aire deben estar conectados antes ciclar la ignición. Además, no quite el radio de fábrica con la llave en la posición de encendido ni con el vehículo funcionando.

Desmontaje del tablero

4-Runner 1984-1988

1. Quite el cenicero y los (3) tornillos del soporte del cenicero. Quite el (1) tornillo de cada lado de la consola central y suelte a presión el bisel de la moldura. (Figura A)

Continúe con el ensamble del kit

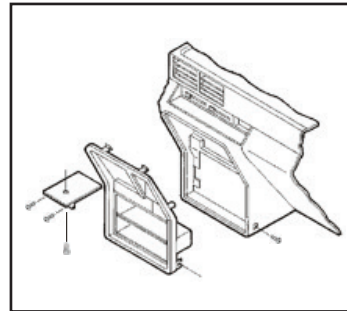

(Figura A)

4-Runner 1989-1995

1. Quite el panel de la bocina del lado del conductor quitando (3) tornillos y (1) perno de 10 mm. Quite (1) tornillo del lado izquierdo de la carcasa y suelte a presión la tapa del encendido. Quite el ensamble de la guantera quitando (1) perno de 10 mm de la parte inferior del panel de la bocina y (3) tornillos del lado derecho de la carcasa. Quite los (3) tornillos restantes que sujetan el bisel de la moldura del radio. (Figura A)

Continúe con el ensamble del kit

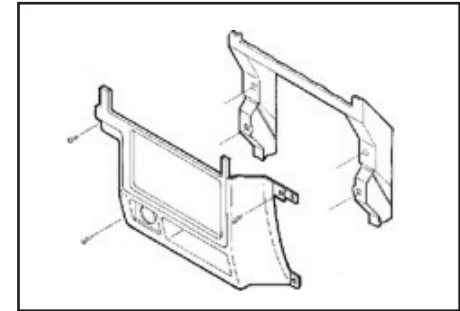

(Figura A)

Desmontaje del tablero

4-Runner 1996-2002

1. Abra la puerta del descansabrazos central. Suelte a presión el panel de la moldura del freno de mano para acceder al panel de la moldura de la palanca de velocidades. Suelte a presión el panel de la moldura de la palanca de velocidades y quítelo. Quite las perillas del control de clima. Quite la placa de la moldura del control de clima y los (2) tornillos Phillips que quedan a la vista. Desenganche el bisel de la moldura del radio y quite. Quite los (4) tornillos Phillips que sujetan el radio de fábrica y desconecte el cableado. (Figura A)

Continúe con el ensamble del kit

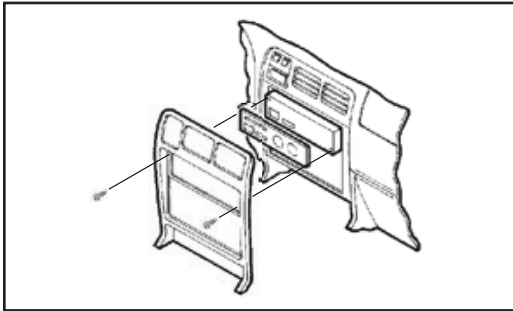

(Figura A)

Camry 1983-1986

1. Quite los (3) tornillos Phillips de arriba de los controles del clima. Quite los (2) tornillos Phillips del lado izquierdo del bisel de la moldura del tablero y quite el bisel. Quite los tornillos que sujetan el radio de fábrica y desconecte el cableado. (Figura A)

Continúe con el ensamble del kit

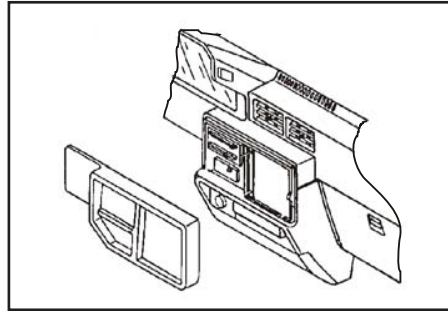

(Figura A)

Camry 1987-1991

1. Quite los (2) tornillos de arriba de los controles del clima y cuidadosamente suelte a presión el bisel de la moldura del tablero. Quite los (4) tornillos que sujetan el radio de fábrica y desconecte el cableado. (Figura A)

Continúe con el ensamble del kit

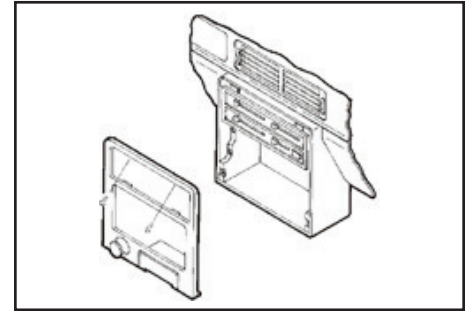

(Figura A)

Desmontaje del tablero

Celica 1982-1985

1. Quite el cenicero y las perillas de control del clima. Quite los (3) tornillos de cabeza plana del panel del control de clima y quite el panel. Quite los (2) tornillos Phillips del borde superior del bisel de la moldura del radio. Quite los (4) tornillos Phillips de la base del bisel de la moldura del radio y quite el bisel. Quite los (4) tornillos Phillips que sujetan el radio de fábrica y desconecte el cableado. (Figura A)

Continúe con el ensamble del kit

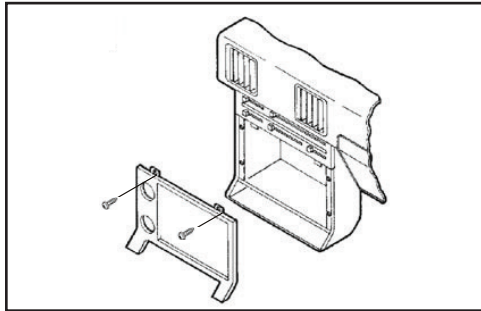

(Figura A)

Celica 1986-1989

1. Quite los (2) tornillos del panel de la columna de dirección inferior y quite el panel. Quite los (2) tornillos del bisel de la moldura del tablero que quedan a la vista. Abra la guantera y quite los (2) tornillos expuestos. Quite (2) tornillos de la cavidad del cenicero y (2) tornillos del soporte. Quite (2) tornillos de cada lado del bisel de la moldura del tablero y suelte a presión el bisel. Quite los tornillos que sujetan el radio de fábrica y desconecte el cableado. (Figura A)

Continúe con el ensamble del kit

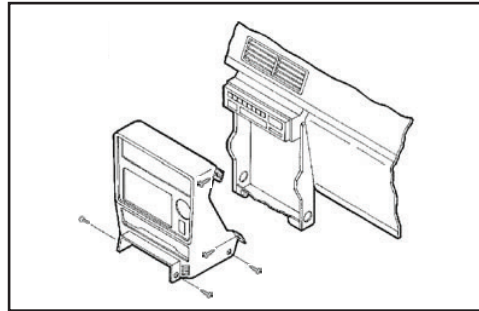

(Figura A)

Celica 1990-1993

1. Haga palanca cuidadosamente sobre el panel de la moldura de la palanca de velocidades y quítelo. Quite los (2) tornillos que quedan a la vista del borde inferior del panel de la moldura del radio. Suelte a presión el panel y desconecte el cableado del cenicero y el encendedor. (Figura A)

Continúe con el ensamble del kit

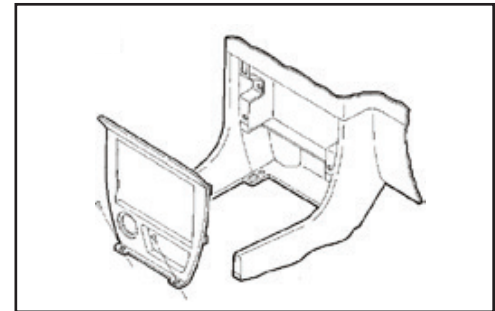

(Figura A)

Desmontaje del tablero

Corolla (coupe/hatchback) 1982-1983

1. Quite (2) tornillos de cada lado del bisel de la moldura del tablero y quite el bisel. Quite los (4) tornillos que sujetan la tapa simuladora del radio al bisel y quítela. (Figura A)

Continúe con el ensamble del kit

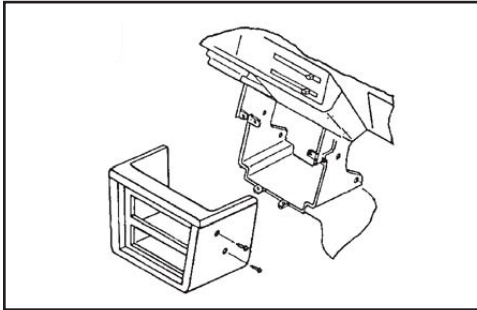

(Figura A)

Corolla 1984-1987

1. Quite los (2) tornillos Phillips de cada lado del bisel de la moldura de la consola. Quite los (4) tornillos que sujetan el radio de fábrica y desconecte el cableado. (Figura A)

Continúe con el ensamble del kit

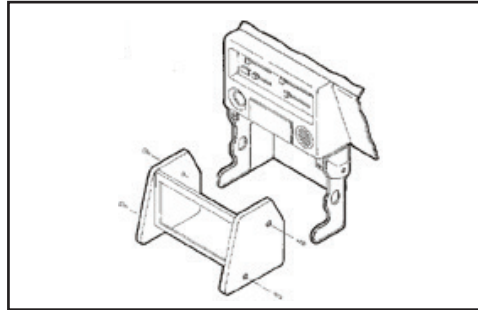

(Figura A)

Corolla (coupe/hatchback) 1988-1992

1. Quite los (2) tornillos Phillips de cada lado del bisel de la moldura de la consola. Quite los (4) tornillos que sujetan el radio de fábrica y desconecte el cableado. (Figura A)

Continúe con el ensamble del kit

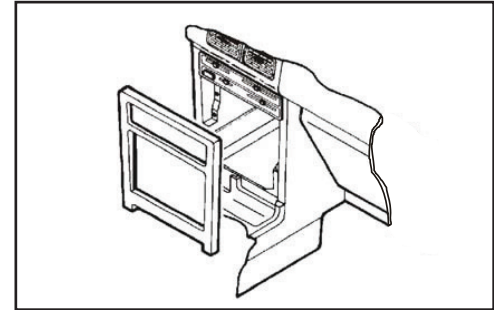

(Figura A)

Desmontaje del tablero

Corolla (sedan/wagon-lower dash) 1988-1992

1. Quite (1) tornillo que se localiza a la derecha del interruptor de encendido. Quite (1) tornillo localizado arriba de la bocina del lado del conductor. Cuidadosamente suelte a presión el bisel de la moldura del tablero (puede requerirse un poco de fuerza). (Figura A)

Continúe con el ensamble del kit

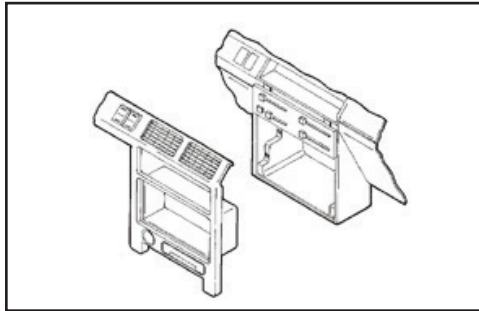

(Figura A)

Corolla (sedan/wagon-upper dash) 1988-1992

1. Quite los (4) tornillos del borde inferior del bisel de la moldura del instrumento y (2) tornillos debajo de la apertura del radio. Quite (1) tornillo de la pestaña inferior izquierda (a la derecha de la rejilla del aire acondicionado) y suelte a presión el bisel. (Figura A)

Continúe con el ensamble del kit

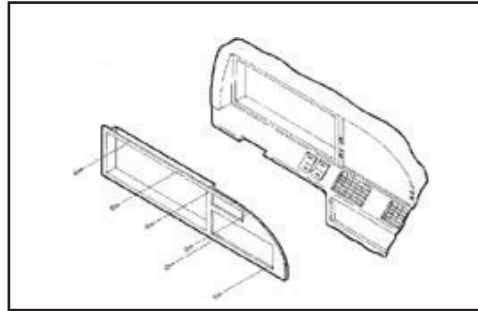

(Figura A)

Corolla (lower dash) 1993-1997

1. Quite las perillas del control de clima, suelte a presión el bisel superior de la moldura y desconecte las terminales de las luces intermitentes y del reloj. Quite los (2) tornillos del bisel de la moldura inferior y quítelo. (Figura A)

Continúe con el ensamble del kit

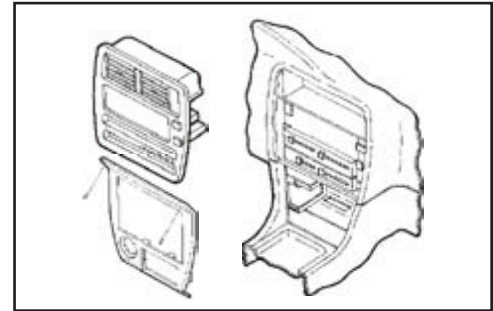

(Figura A)

Desmontaje del tablero

Corolla (upper dash) 1993-1997

1. Quite las perillas del control de clima y suelte a presión el bisel de la moldura del tablero. Desconecte las terminales del reloj y de las luces intermitentes. (Figura A)

Continúe con el ensamble del kit

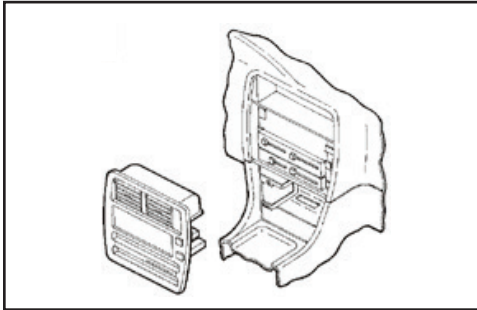

(Figura A)

Land Cruiser 1988-1992

1. Quite (3) tornillos del borde inferior del panel del control de clima. Quite (8) tornillos del perímetro del bisel de la moldura del tablero. Jale hacia afuera el borde inferior del bisel y retírelo. Quite los tornillos que sujetan el radio de fábrica y desconecte el cableado. (Figura A)

Continúe con el ensamble del kit

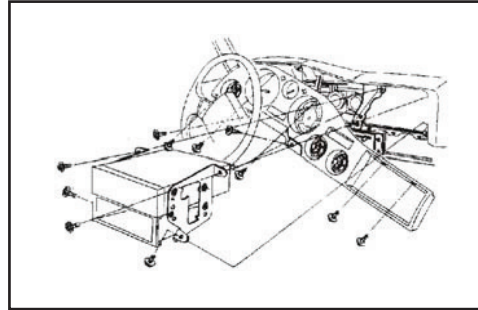

(Figura A)

MR2 1985-1990

1. Quite los (2) tornillos de la parte superior del bisel de la moldura del tablero y quite el bisel. Quite los (4) tornillos del radio de fábrica (o del panel simulador de la charola de monedas) y desconecte el cableado. (Figura A)

Continúe con el ensamble del kit

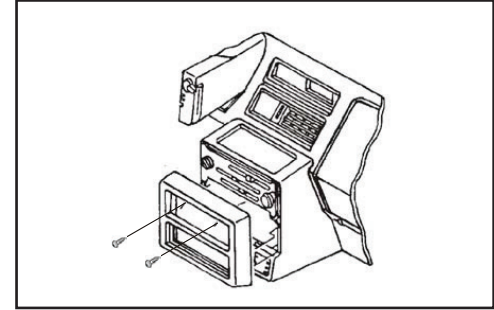

(Figura A)

Desmontaje del tablero

MR2 1991-1995

1. Quite el cenicero y los (2) tornillos del lugar donde se encuentra la cavidad del cenicero. Suelte a presión y quite el bisel de la consola de la palanca de velocidades. Quite (1) tornillo debajo del interruptor de encendido y quite el bisel de la moldura del tablero. (Figura A)

Continúe con el ensamble del kit

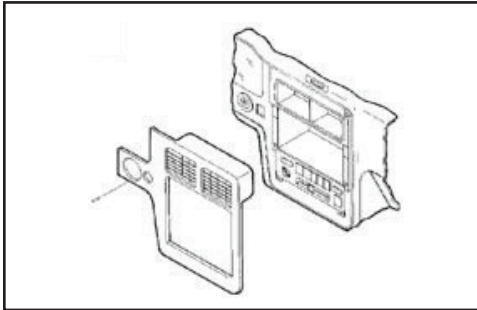

(Figura A)

Paseo 1992-1995

1. Haga palanca hacia arriba sobre el bisel de la moldura del radio y quítelo. Quite los (4) tornillos Phillips que sujetan el radio de fábrica y desconecte el cableado. Quite los tornillos que sujetan el portavasos de fábrica al ensamble y quítelo. Quite los tornillos que sujetan el cenicero/encendedor de fábrica al ensamble y quítelo. (Figura A)

Continúe con el ensamble del kit

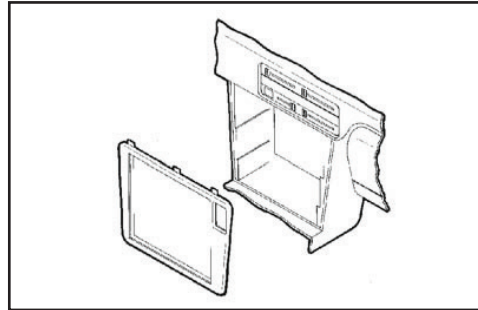

(Figura A)

Paseo 1996-1997

1. Desenganche la parte inferior del bisel de la moldura del radio. Desenganche la parte superior del bisel de la moldura del radio y quite el bisel. Quite los (4) tornillos Phillips de 8 mm que sujetan el radio de fábrica y desconecte el cableado. (Figura A)

Continúe con el ensamble del kit

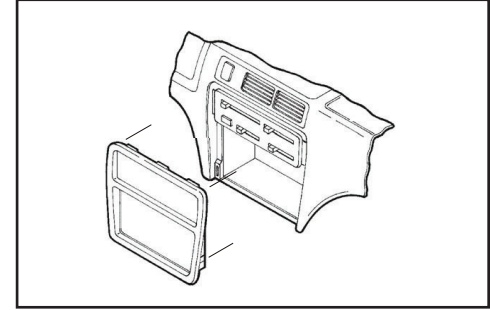

(Figura A)

Desmontaje del tablero

Pickup 1984-1988

1. Quite el cenicero y los (3) tornillos del soporte del cenicero. Quite el (1) tornillo de cada lado de la consola central y suelte a presión el bisel de la moldura. (Figura A)

Continúe con el ensamble del kit

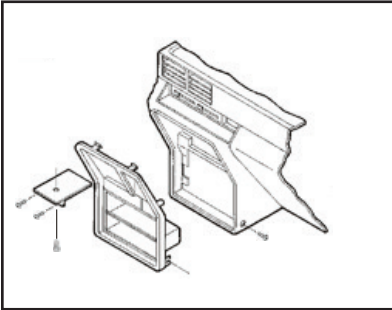

(Figura A)

Pickup 1989-1995

1. Quite el panel de la bocina del lado del conductor quitando (3) tornillos y (1) perno de 10mm.
2. Quite (1) tornillo del lado izquierdo de la carcasa y suelte a presión la tapa del encendido.
3. Quite el ensamble de la guantera quitando (1) perno de 10 mm de la parte inferior del panel de la bocina y (3) tornillos del lado derecho de la carcasa.
4. Quite los (3) tornillos restantes que sujetan el bisel de la moldura del radio. (Figura A)

Continúe con el ensamble del kit

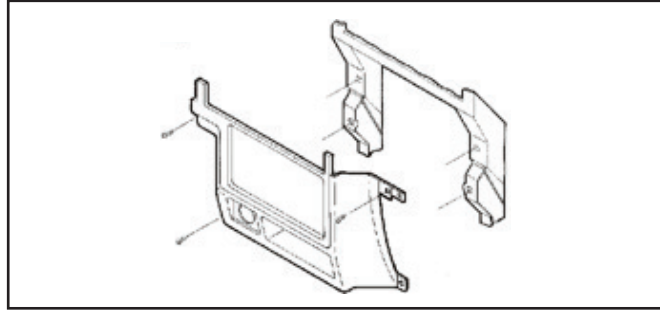

(Figura A)

Supra 1983-1986

1. Quite el cenicero y las perillas de control del clima. Quite los (3) tornillos de cabeza plana del panel del control de clima y quite el panel. Quite los (2) tornillos Phillips del borde superior del bisel de la moldura del radio. Quite los (4) tornillos Phillips de la base del bisel de la moldura del radio y quite el bisel. Quite los (4) tornillos Phillips que sujetan el radio de fábrica y desconecte el cableado. (Figura A)

Continúe con el ensamble del kit

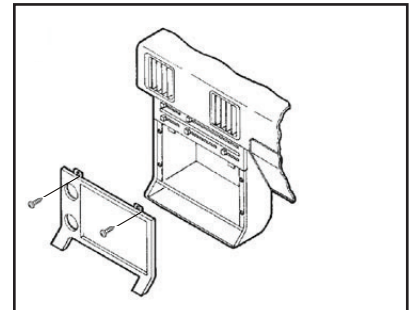

(Figura A)

Desmontaje del tablero

Supra 1986.5-1992

1. Quite el cenicero y los (2) tornillos del lugar donde se encuentra la cavidad del cenicero.
2. Quite (1) tornillo localizado a la derecha de la columna de dirección y (1) tornillo localizado a la izquierda de la palanca de velocidades. (Figura A)

Continúe con el ensamble del kit

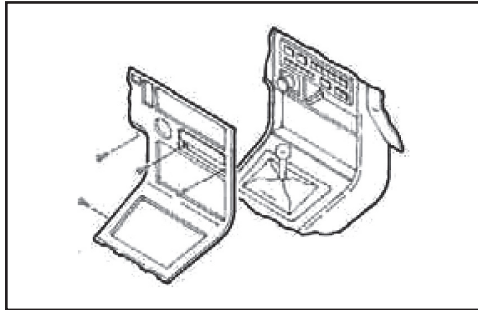

(Figura A)

T-100 1993-1998

1. Jale el portavasos hacia fuera y suelte a presión el bisel de la moldura del tablero. (Figura A)
2. Quite los (4) tornillos que sujetan el radio de fábrica y desconecte el cableado.

Continúe con el ensamble del kit

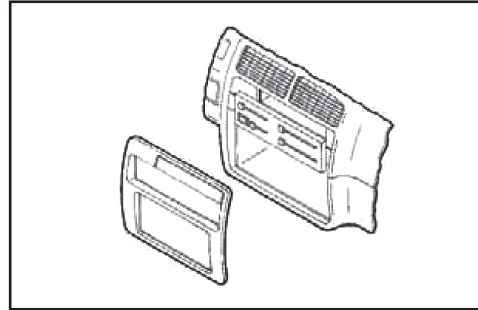

(Figura A)

Tacoma 1995-2004

1. Quite las perillas del control de clima.
2. Suelte a presión el panel de la moldura del control del clima y quite los (2) tornillos que quedan a la vista. (Figura A)
3. Desenganche cuidadosamente el bisel de la moldura del tablero, levante sobre el panel y quite.

Continúe con el ensamble del kit

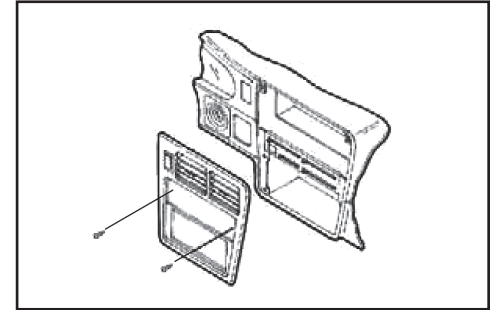

(Figura A)

Desmontaje del tablero

Tercel 1987-1990

1. Quite (1) tornillo Phillips localizado arriba del interruptor de encendido. Quite las perillas del control de clima. Desenganche el bisel de la moldura del tablero y quite. Quite los (4) tornillos Phillips que sujetan el ensamble del radio de fábrica y desconecte el cableado. Quite los (2) tornillos que sujetan el portavasos de fábrica al ensamble y quítelo. Quite los (4) tornillos que sujetan el cenicero/encendedor al ensamble y quítelo. (Figura A)

Continúe con el ensamble del kit

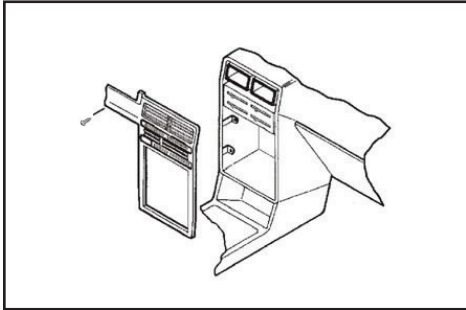

(Figura A)

Tercel 1991-1994

1. Haga palanca hacia arriba sobre el bisel de la moldura del radio y quítelo. Quite los (4) tornillos Phillips que sujetan el radio de fábrica y desconecte el cableado. Quite los tornillos que sujetan el portavasos de fábrica al ensamble y quítelo. Quite los tornillos que sujetan el cenicero/encendedor de fábrica al ensamble y quítelo. (Figura A)

Continúe con el ensamble del kit

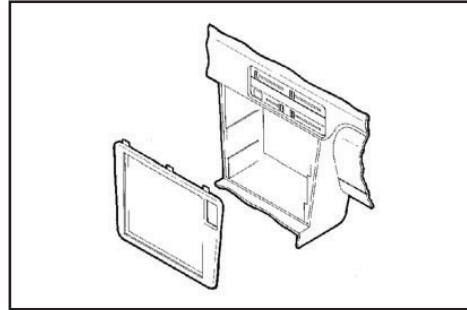

(Figura A)

Tercel 1995-1998

1. Desenganche la parte inferior del bisel de la moldura del radio. Desenganche la parte superior del bisel de la moldura del radio y quite el bisel. Quite los (4) tornillos Phillips de 8 mm que sujetan el radio de fábrica y desconecte el cableado. (Figura A)

Continúe con el ensamble del kit

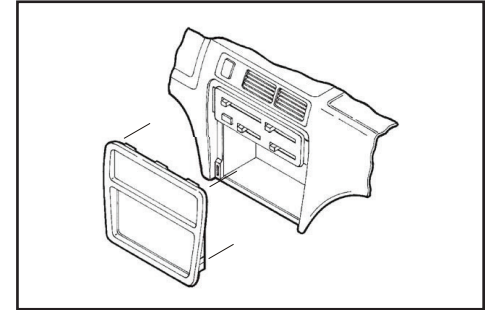

(Figura A)



Instrucciones de instalación para la pieza 88-00-8000



Ensamble del kit

1. Quite los soportes de montaje del ensamble de la radio de fábrica.
2. Alinee los orificios de los soportes de montaje de fábrica con los orificios de la cavidad, luego sujete con los (4) tornillos que quitó al desarmar el tablero. (Figura A)
3. Quite la manga de metal DIN y el anillo de moldura del radio de mercado secundario.
4. Deslice el radio en el ensamble de soporte/cavidad usando los (4) tornillos suministrados con el radio.
5. Localice el arnés de cableado de fábrica y el conector de la antena en el tablero y haga todas las conexiones necesarias al radio y los controles del clima. Metra recomienda que use adaptadores adecuados de acoplamiento de Metra y/o de AXXESS. Vuelva a conectar la terminal negativa de la batería y pruebe el radio para verificar que funcione correctamente.
6. Vuelva a armar el tablero al revés de como lo desarmó.

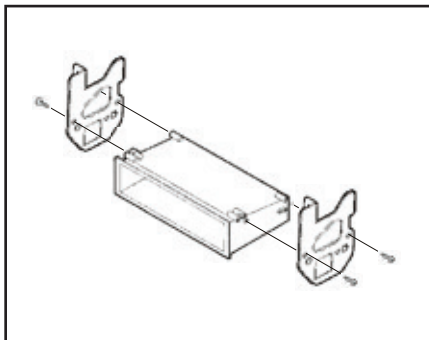

(Figura A)

IMPORTANTE

Si tiene dificultades con la instalación de este producto, llame a nuestra línea de soporte técnico al **1-800-253-TECH**. Antes de hacerlo, revise las instrucciones por segunda vez y asegúrese de que la instalación se haya realizado exactamente como se indica en las instrucciones. Por favor tenga el vehículo desarmado y listo para ejecutar los pasos de resolución de problemas antes de llamar.

EL CONOCIMIENTO ES PODER

Mejore sus habilidades de instalación y fabricación inscribiéndose en la escuela de dispositivos electrónicos móviles más reconocida y respetada de nuestra industria. Regístrese en www.installerinstitute.com o llame al 800-354-6782 para obtener más información y avance hacia un futuro mejor.



Metra recomienda técnicos con certificación del Programa de Certificación en Electrónica Móvil (Mobile Electronics Certification Program, MECP).